



**PUENTE COLGANTE**  
**Suspensión Bridge**  
**Pont Suspendu**

Ref. Certificado  
 Certificate Ref.  
 Ref. Certificat

1 / 5

EP01

00039188-02.0

Fabricado por / Made by / Fabriqué par GALOPÍN PLAYGROUNDS, S.L.

Código Artículo / Item Code / Code de l'Article:  
 EP01-c2\_SB / EP01-c2-R\_SB / EP01-c2-RR\_SB

*ESPECIFICACIONES/ SPECIFICATIONS/ SPÉCIFICATIONS:*

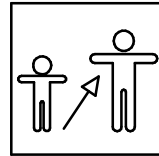
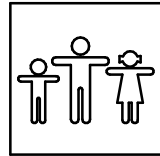
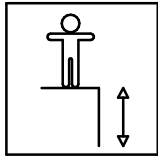

EP01 41 cm  
 EP01-R 225 cm  
 EP01-RR 225 cm

1 u.  
 5 u.  
 9 u.

+5

Dimensiones de pieza mas grande/Maximum dimensions of parts/ Dimensions maximum de la pièce:  
 300x43x43 cm.

Peso pieza mas pesada/Maximum weight of parts/ Poids maximum de la pièce:  
 115,6 kg

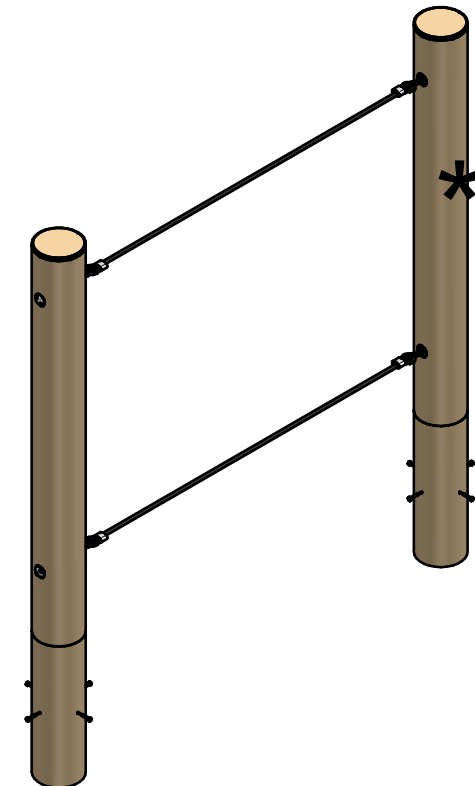

FUNCIONES LÚDICAS

PLAYFUL ACTIVITIES

ACTIVITÉS LUDIQUES

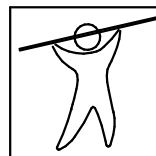

# PUENTE COLGANTE

## Suspensión Bridge

### Pont Suspendu

Ref. Certificado  
Certificate Ref.  
Ref. Certificat

2 / 5

EP01

00039188-02.0

### Zona de impacto/ Impact zone/ Zone d'impact:

DIMENSIONES GENERALES/ GENERAL DIMENSIONS/ DIMENSIONS GÉNÉRALES  
TOLERANCIAS/ TOLERANCES/ TOLERANCES: +-3%

Superficie de seguridad requerida y revestimientos del suelo según la norma EN1176-1.

Safety surface required and floor covering according to the standard EN1176-1.

Zone de sécurité et revêtement du sol conformes à la norme EN1176-1.

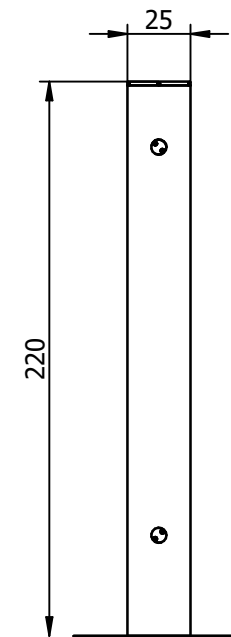
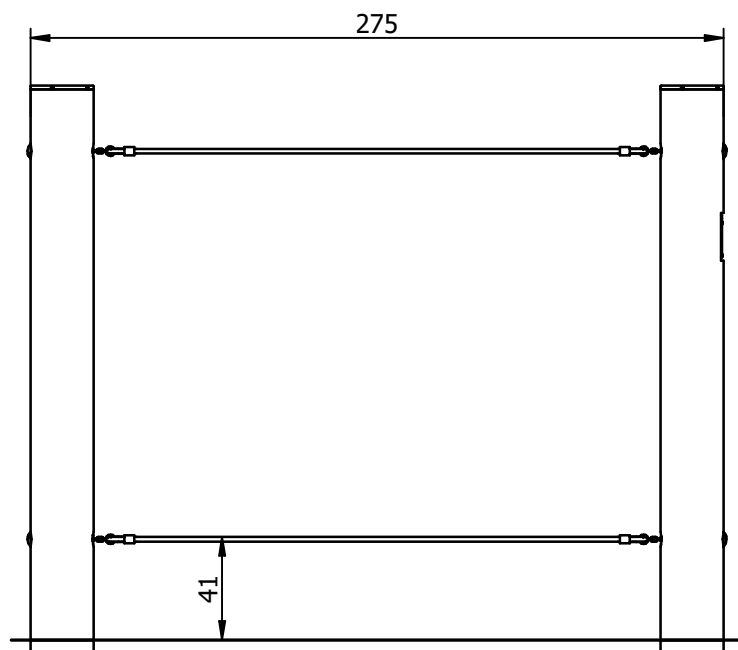
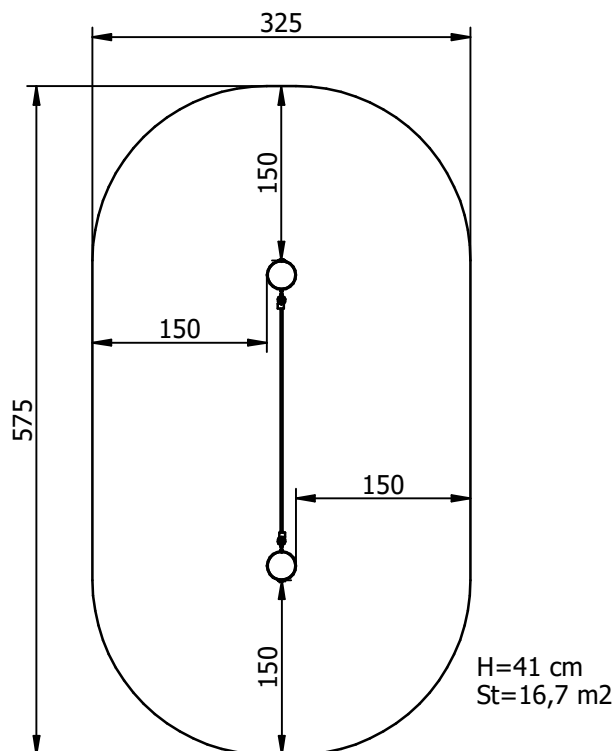

### INSTALACIÓN/ INSTALLATION/ INSTALLATION:

Tipos de cimentación/ Types of foundation/ Types de fondation: SB

Disponibilidad de repuestos/Availability of replacement parts/Disponibilité de pièces de remplacement: 10 años/ 10 years/ 10 années

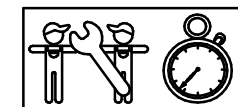

3 h.

# PUENTE COLGANTE

## Suspensión Bridge

### Pont Suspendu

Ref. Certificado  
Certificate Ref.  
Ref. Certificat

3 / 5

EP01

00039188-02.0

#### Zona de impacto/ Impact zone/ Zone d'impact:

Superficie de seguridad requerida y revestimientos del suelo según la norma EN1176-1.

Safety surface required and floor covering according to the standard EN1176-1.

Zone de sécurité et revêtement du sol conformes à la norme EN1176-1.

DIMENSIONES GENERALES/ GENERAL DIMENSIONS/ DIMENSIONS GÉNÉRALES  
TOLERANCIAS/ TOLERANCES/ TOLERANCES: +-3%

EP01-R

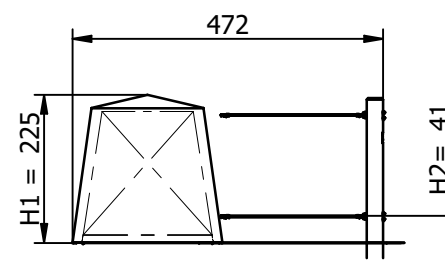
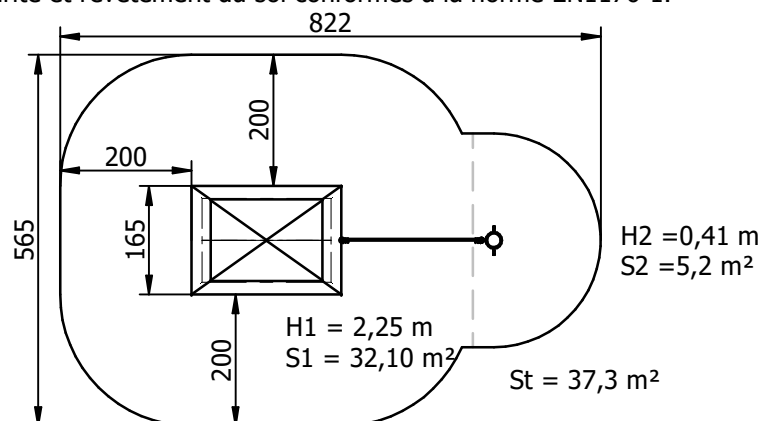

EP01-RR

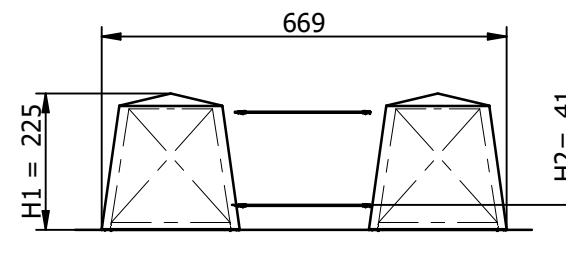
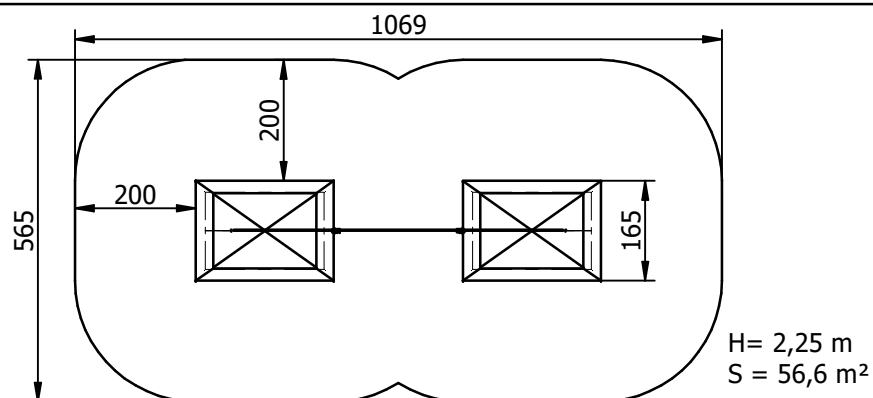

#### INSTALACIÓN/ INSTALLATION/ INSTALLATION:

Tipos de cimentación/ Types of foundation/ Types de fondation: SB

Disponibilidad de repuestos/ Availability of replacement parts/ Disponibilit  de pi ces de remplacement: 10 a os/ 10 years/ 10 ann es

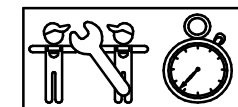

3 h.

**PUENTE COLGANTE**  
**Suspensión Bridge**  
**Pont Suspendu**

Ref. Certificado  
Certificate Ref.  
Ref. Certificat

EP01

4 / 5

00039188-02.0

**DESCRIPCIÓN MATERIALES:**

**Postes:** Madera de robinia 250x250x3000mm

**Piezas metálicas:** Acero S-235, AISI-304 y aluminio.

**Tornillería:** Acero calidad 8.8 DIN267, AISI-304.

**Cuerdas:** De poliamida trenzada con multifilamentos de metal. Núcleo acero/textil.

**Roca artificial:** PRFV con cargas minerales entre 10 y 15mm de grosor.

**MATERIAL DESCRIPTION:**

**Posts:** Acacia 250x250x3000 decurrens Wild.

**Metallic Parts:** Steel S-235, AISI-304 and aluminium.

**Fixings:** Steel conforming to 8.8 DIN267, AISI-304.

**Rope:** Polyamide covered braided multifilament rope. Steel/textile core.

**Artificial rock:** PRFV with mineral loads between 10 and 15mm thick.

**DESCRIPTION MATÉRIELS:**

**Poteaux:** Acacia 250x250x3000 decurrens Wild.

**Pièces métalliques:** Acier S-235, AISI-304 et aluminium.

**Visserie:** Acier qualité 8.8 DIN267, AISI-304.

**Cordes:** De multifilament tressé et recouverte de polyamide. Noyau en acier/textile.

**Roche artificielle:** PRFV avec des charges minérales de 10 à 15 mm d'épaisseur.

GALOPÍN PLAYGROUNDS, S.L. se reserva el derecho de modificar sin previo aviso la información contenida en este documento.

GALOPÍN PLAYGROUNDS, S.L. reserves the right to change the information contained in this document without prior notice.

GALOPÍN PLAYGROUNDS, S.L. se réserve le droit de modifier ses produits sans préavis les informations contenues dans le présent document.

# PUENTE COLGANTE

## Suspensión Bridge

### Pont Suspendu

Ref. Certificado  
Certificate Ref.  
Ref. Certificat

EP01

5 / 5

00039188-02.0

#### PLAN DE MANTENIMIENTO:

**Semanalmente** comprobar de forma visual el estado general, asegurando que no haya roturas o desperfectos peligrosos para los usuarios.

**Mensualmente** asegurar que la estabilidad estructural sea la misma del primer día.

Verificar que la cuerda está tensada y sin desfilamentos.

Eliminar la posible aparición de astillas en los largueros, postes y complementos de madera.

Verificar el estado de toda la tornillería y sus protecciones.

**Anualmente** analizar y asegurar que los largueros, postes y complementos de madera, no presenten defectos estructurales o que no hayan ladeado.

Comprobar todas las cimentaciones.

#### MAINTENANCE:

**Every week** carry out a visual check on the general state of the element to make sure there are no breakages or damages to endanger users.

**Every month** check that the element is as structurally stable as when it was new.

Check that the rope is tight and not frayed.

Remove any splinters which may appear on the arms, supports and wooden fittings.

Check the state of all the screws, bolts and their protection.

**Every year** inspect the arms, supports and wooden fittings to make sure they have no structural faults and are not twisted to one side.

Check all ground fixings.

#### PLAN DE MAINTENANCE:

**Chaque semaine** vérifier visuellement l'état général du élément, en s'assurant qu'il n'y ait rien de cassé ou de détérioré pouvant présenter un danger pour les usagers.

**Chaque mois** s'assurer que la stabilité structurelle du élément soit identique à celle du premier jour.

Vérifier que le corde soit tendu et sans effilochement.

Éliminer l'apparition possible de fêlures sur les montants, les poteaux et les autres éléments en bois.

Vérifier l'état de toute la visserie et de sa protection.

**Chaque année** analyser et s'assurer que les montants, les poteaux et autres éléments en bois ne présentent aucun défaut structurel et qu'ils ne se soient pas écartés.

Vérifier toutes les fondations.

\*Cualquier indicio de que la estabilidad del conjunto pueda estar en peligro requiere la retirada, inmediata, del aparato. La frecuencia de inspección puede variar según el entorno del equipo (p.e. humedad, entorno marino). Esta inspección se debería realizar con una periodicidad de 1 mes.

\*"Any hint that stability will be jeopardized set requires removal, immediately, of the device. The frequency of inspection may vary according to the machine's environment (eg humidity, marine environment). This inspection should be performed at intervals of 1 month.

\*"Toute allusion au fait que la stabilité sera compromise jeu nécessite le retrait, sans délai, de l'appareil. La fréquence des inspections peut varier selon l'environnement de la machine (par exemple, l'humidité, de l'environnement marin). Cette inspection doit être effectuée à des intervalles de 1 mois.

GALOPÍN PLAYGROUNDS, S.L. se reserva el derecho de modificar sin previo aviso la información contenida en este documento.

GALOPÍN PLAYGROUNDS, S.L. reserves the right to change the information contained in this document without prior notice.

GALOPÍN PLAYGROUNDS, S.L. se réserve le droit de modifier ses produits sans préavis les informations contenues dans le présent document.